



BERNER SPIELEWERKSTATT
WANKDORFFELDSTRASSE 104
3014 BERN
T: 41 (0)79 507 35 71
WWW.SPIELEWERKSTATT.CH

Entladen/Aufstellen der Kugelbahn Sisyphos

Für das Entladen/Aufstellen der Kugelbahn braucht es 2 kräftige oder 3 mittelkräftige oder 4 weniger kräftige Personen, wiegen doch einzelne "Tische" rund 80kg. So oder so, schonen Sie die Rücken! Zuerst die "Tische" ausladen und abstellen, dann neu greifen und transportieren!

Die Kugelbahn Sisyphos ist - Sie werden es sehen - eine Herausforderung. Nicht alles "geht einfach so", manchmal braucht es "Köpfchen". Die Bahn ist auch kein Krafttrainingsgerät. Gewalt ist (wie eigentlich immer im Leben) keine Lösung.

1.) Zeichnen Sie etwa mit Kreide da, wo Sie die Kugelbahn aufstellen möchten, einen Kreis, dessen Durchmesser ca. 4.7 Meter beträgt. Der Platz sollte möglichst eben sein. Sie finden in der Box mit den Kugeln Kreidestücke und ein Seil, das Sie zum Kreiszeichnen brauchen können.

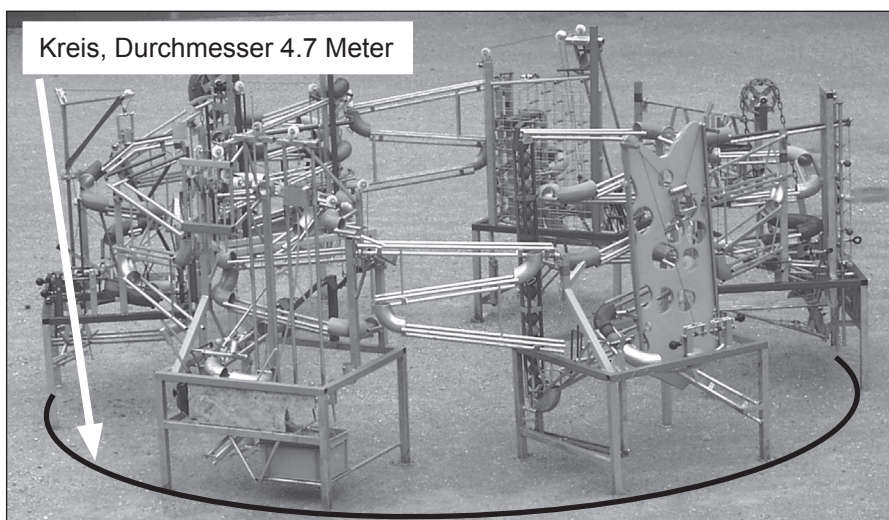

2.) Fahren Sie den Anhänger soweit wie möglich zum Standort der Bahn. Falls Sie den Anhänger vom Zugfahrzeug abhängen müssen (sollten Sie möglichst vermeiden), benützen Sie unbedingt die Stützen! Die Anleitung dazu finden Sie auf der nächsten Seite. Ansonsten kippt nämlich der Anhänger.

3.) Öffnen Sie die hintere Blache und werfen Sie sie auf das Dach des Anhängers. Jetzt sehen Sie die Kugelbahn. Toll, nicht?

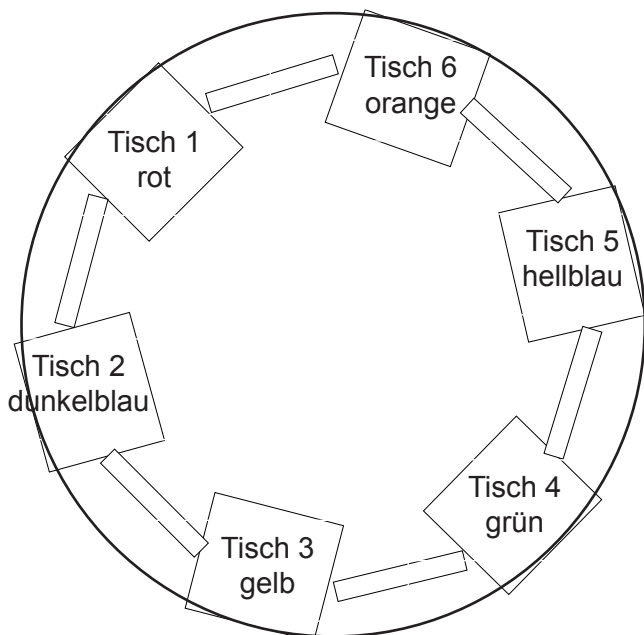

4.) Laden Sie nun die Tische und Verbindungselemente aus dem Anhänger. Achtung Rücken: **Zuerst ausladen und abstellen, dann neu greifen und transportieren!** Versuchen Sie, die Tische gemäss der Skizze unten aufzustellen.

5.) Verbinden Sie die Tische mit den Verbindungselementen. Dazu werden Sie die Tische immer wieder etwas verschieben müssen. Achten Sie darauf, dass Sie dabei nicht allzuviel vom Kreis abweichen.

Beachten Sie die **Farbstreifen** (nicht Dekorationsfarbe) auf den Verbindungen, dann wird das richtige Zusammensetzen kein Puzzle.



BERNER SPIELEWERKSTATT
WANKDORFFELDSTRASSE 104
3014 BERN
T: 41 (0)79 507 35 71
WWW.SPIELEWERKSTATT.CH

6.) Tisch Nr. 6, orange:

Füllen Sie den Ballturm mit Kugeln. Achten Sie darauf, dass der Boden unter dem Ballturm nicht höher ist als der Tischfuss daneben. Kies/Steine wegputzen!

7.) Und nun verteilen Sie etwa 20 weitere Bälle in die Bahn.

8.) Die Bahn ist jetzt bespielbar.

Bitte mailen Sie uns doch, wenn etwas an der Bahn defekt sein sollte. Oder einfach Ihre Beobachtungen und Anregungen!

Und: Im Notfall können Sie diese Nummer wählen: 079 507 35 71.

Wichtig:

Kontrollieren Sie immer wieder die Bahn!

Das Kinder einfach einmal "loslegen" und erst nach einem Misserfolg beginnen, der "Sache" auf den Grund zu gehen, wissen wir und haben die Bahn auch entsprechend stabil konstruiert. Sie werden aber staunen, wie viele Eltern/Erwachsene kaum die Geduld aufbringen, sich die "Sache" zuerst einmal anzugucken. Und an solche "Kräfte" haben wir bei der Konstruktion weniger gedacht ...

Problembereiche:

Schnüre: Reserveschnur finden Sie in der Plastikbox mit den Kugeln. Statt einer Schere benutzen Sie ein Feuerzeug, um die Schnur zu schneiden. Sie können aber auch irgendeine Schur nehmen..

Tisch Nr. 6: Die Kids nehmen die Bälle aus dem Ballturm. Einfach auffüllen!

Die Stützen

Falls der Anhänger für das Entladen/Laden nicht am Zugfahrzeug angehängt ist, müssen Sie die Stützen benutzen. Schon jetzt eine Warnung: Vergessen Sie nie, die Stützen vor einer Fahrt wieder hochzuziehen!

1.) Kurbeln Sie das Stützrad vorne am Anhänger so tief wie möglich. Der Anhänger sollte nun vorne nach unten gekippt sein.

2.) Ziehen Sie die beiden Stützen hinten am Anhänger soweit wie möglich heraus und arretieren sie.

3.) Kurbeln Sie das Stützrad vorne soweit wieder nach oben, bis die hinteren Stützen auf dem Boden stehen.

Nicht vergessen: Vor einer Fahrt die Stützen wieder hochziehen!